

# ENCEINTES DE TRAVAIL HEPA

Empêche la propagation de la poussière et des particules dangereuses en suspension dans l'air lorsque vous travaillez contre des murs ou au-dessus de plafonds suspendus.

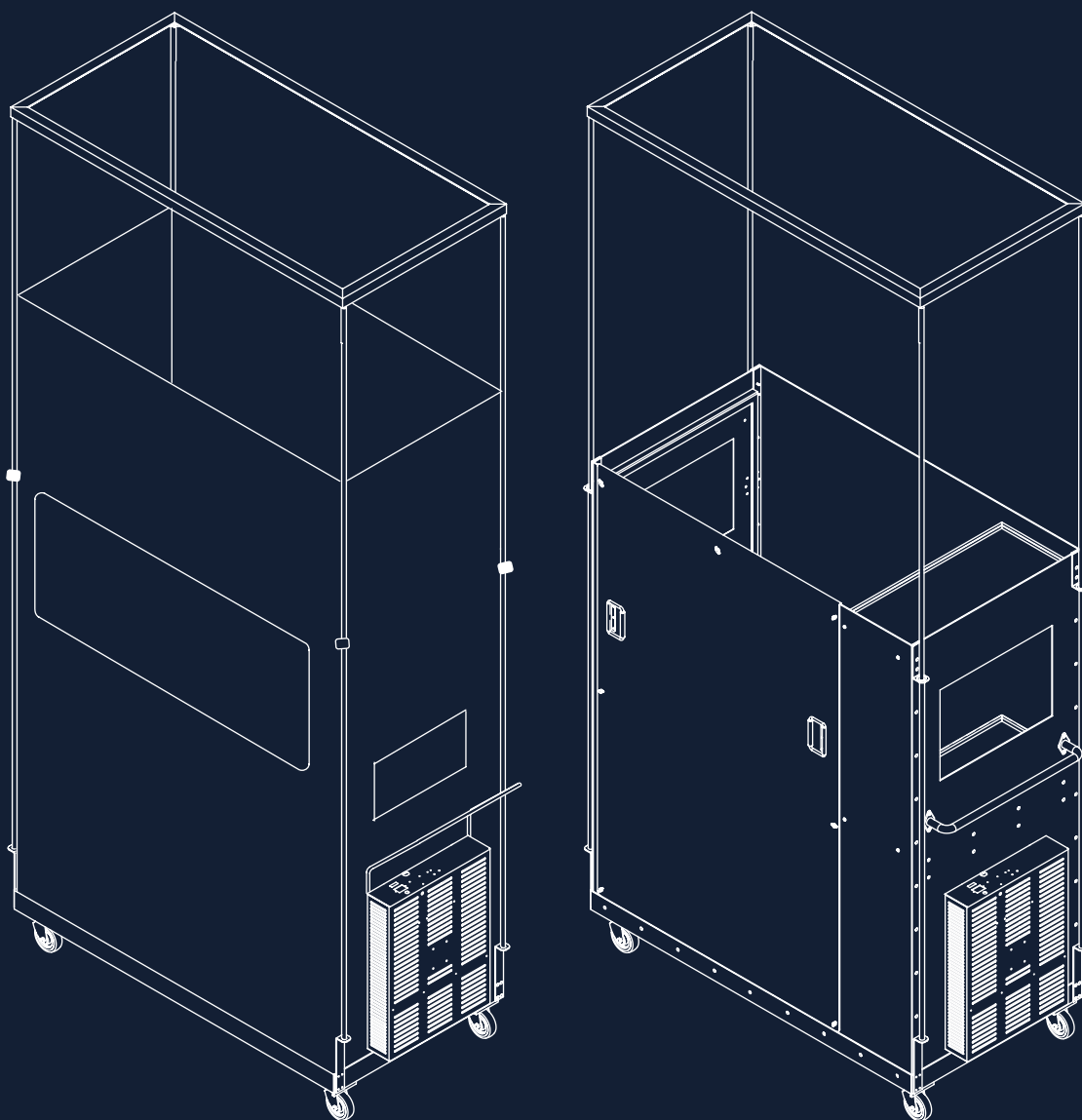

# HEPAZONE SW

## HEPAZONE SW ENCEINTE DE CONFINEMENT MOBILE À BATTERIE

L'enceinte de confinement mobile HepaZone SW empêche la diffusion de poussières et de particules dangereuses dans l'air pendant l'inspection, l'entretien et la rénovation pour des raisons de décontamination ou de contrôle des infections.



### CARACTÉRISTIQUES

- ① **EXCLUSIF** Ventilateur HEPA à batterie avec plus de 16 heures d'autonomie
- ② **EXCLUSIF** Poteaux à cliquets avec loquets en acier robuste
- ③ Structure en vinyle auto-extinguible avec section du haut en vinyle transparent
- ④ Ouvertures de 25" de largeur au sommet permettant de passer des tuyaux ou conduits
- ⑤ Conforme ICRA level I-IV (Infection Control Risk Assessment / Control Cube Method)

### HEPANOMAD (MVH-01)

Le HepaZone SW comprend un ventilateur HEPA à batterie intégrée avec une capacité de 300 PCM (145L/s).

Le HepaNomad inclut un filtre HEPA et un préfiltre, et est alimenté par batterie. Un indicateur de batterie intégré indique le niveau de charge. Comme alternative, il est aussi équipé d'un cordon d'alimentation de grade médical permettant de le brancher à une prise murale 120V.

### NUMÉRO DE MODÈLE

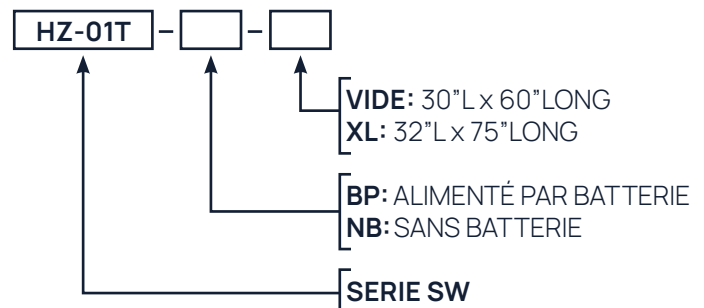

# HEPAZONE SW

HEPAZONE SW  
ENCEINTE DE CONFINEMENT MOBILE À BATTERIE



## AUTRES CARACTÉRISTIQUES

- Ouverture murale complète
- Pochette en vinyle pour afficher des avertissements à l'extérieur de la cabine (16" x 20")
- Drain au plancher pour faciliter le nettoyage
- Roulettes pivotantes verrouillables
- Finition antidérapante au sol

## MATERIAUX

- Structure: Aluminium et acier peint
- Cabine: Vinyle auto-extinguible
- Fenêtres: Vinyle transparent

## DIMENSIONS

HEPAZONE SW	HEPAZONE SW-XL
30" (76cm) LARGEUR	32" (81cm) LARGEUR
60" (152cm) LONGUEUR	75" (190cm) LONGUEUR
78 à 124" (198 à 315cm) H	78 à 124" (198 à 315cm) H

## ACCESSOIRES

### ● KIT D'EXTENSION DE 48"

SKU: HZ-07 (30" L x 60" L)  
SKU: HZ-07XL (32" L x 75" L)

### ● HOUSSE DE PROTECTION

SKU: HZ-08 (30" L x 60" L)  
SKU: HZ-08XL (32" L x 75" L)

### ● SAC À OUTILS

SKU: HZ-12

### ● ADAPTATEUR DE TUILES

SKU: HZTA-6060 (60" L x 60" L)  
SKU: HZTA-7575 (75" L x 75" L)

### ● SUPPORT DE RANGEMENT POUR TAPIS ANTI-POUSSIÈRE 24" X36"

SKU: HZ-SR

## OPTIONS

### ● VENTILATEUR HEPA ALIMENTÉ PAR BATTERIE

SKU: HZ-01T - BP - \*\*

### ● VENTILATEUR HEPA SANS BATTERIE

SKU: HZ-01T - NB - \*\*

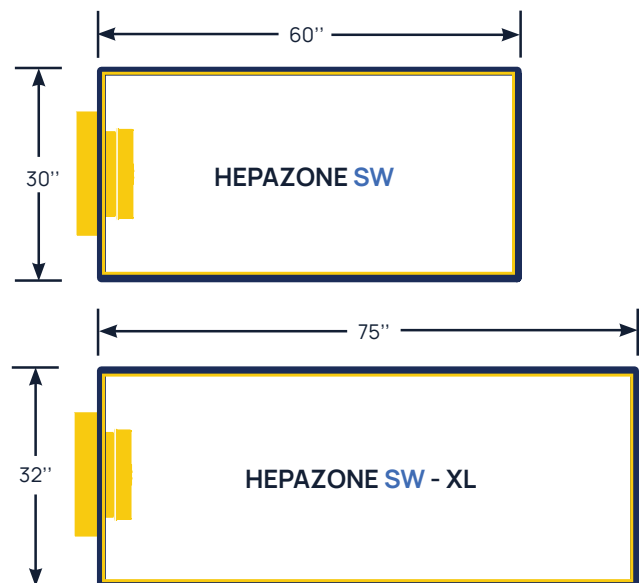



# HEPAZONE NF

## HEPAZONE NF ENCEINTE DE CONFINEMENT MOBILE

Le HepaZone NF peut être jumelé à n'importe quelle machine à pression négative pour éviter la propagation de poussières et de particules dangereuses dans l'air pendant l'inspection, l'entretien et la rénovation.



### CARACTÉRISTIQUES

- 1 Peut être fixé à n'importe quelle machine à pression négative
  - 2 **EXCLUSIF** Poteaux à cliquets avec loquets en acier robuste
  - 3 Structure en vinyle auto-extinguible avec section du haut en vinyle transparent
  - 4 Ouvertures de 25" de largeur au sommet permettant de passer des tuyaux ou conduits
- \* Le HepaZone NF peut être jumelé à notre HepaNomad, ce qui le rend entièrement autonome et rapide à utiliser

### OPTION HEPANOMAD (MVH-01)

Le HepaZone NF peut être mis à niveau avec notre ventilateur HepaNomad.

Le HepaNomad inclut un filtre HEPA et un préfiltre, et est alimenté par batterie. Un indicateur de batterie intégré indique le niveau de charge. Comme alternative, il est aussi équipé d'un cordon d'alimentation de grade médical permettant de le brancher à une prise murale 120V.

### NUMÉRO DE MODÈLE

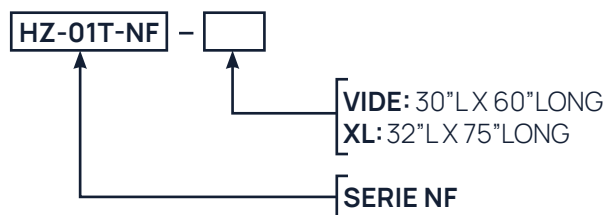

# HEPAZONE NF

HEPAZONE NF  
ENCEINTE DE CONFINEMENT MOBILE



## AUTRES CARACTÉRISTIQUES

- Ouverture murale complète
- Pochette en vinyle pour afficher des avertissements à l'extérieur de la cabine (16 "x 20")
- Drain au plancher pour faciliter le nettoyage
- Roulettes pivotantes verrouillables
- Finition antidérapante au sol

## MATERIAUX

- Structure: Aluminium ET acier peint
- Cabine: Vinyle auto-extinguible
- Fenêtres: Vinyle transparent

## DIMENSIONS

HEPAZONE NF	HEPAZONE NF-XL
30" (76cm) LARGEUR	32" (81cm) LARGEUR
60" (152cm) LONGUEUR	75" (190cm) LONGUEUR
78 à 124" (198 à 315cm) H	78 à 124" (198 à 315cm) H

## ACCESSOIRES

### ● KIT D'EXTENSION DE 48"

SKU: HZ-07 (30" L x 60" L)  
SKU: HZ-07XL (32" L x 75" L)

### ● HOUSSE DE PROTECTION

SKU: HZ-08 (30" l x 60" L)  
SKU: HZ-08XL (32" l x 75" L)

### ● SAC À OUTILS

SKU: HZ-12

### ● ADAPTATEUR DE TUILES

SKU: HZTA-6060 (60" L x 60" L)  
SKU: HZTA-7575 (75" L x 75" L)

### ● SUPPORT DE RANGEMENT POUR TAPIS ANTI-POUSSIÈRE 24" X36"

SKU: HZ-SR

## OPTIONS

### ● VENTILATEUR HEPA ALIMENTÉ PAR BATTERIE

SKU: HZ-01T -  BP -  \*\*

### ● VENTILATEUR HEPA SANS BATTERIE

SKU: HZ-01T -  NB -  \*\*

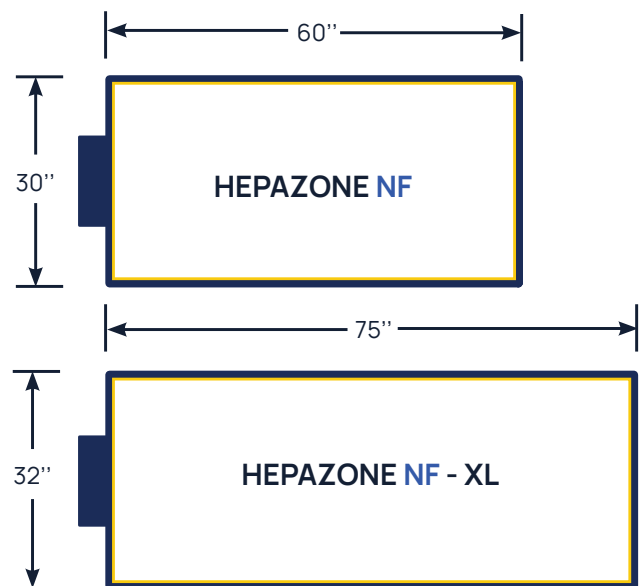

# HEPAZONE HD

## HEPAZONE HD ENCEINTE DE CONFINEMENT MOBILE À BATTERIE

L'enceinte de confinement mobile HepaZone HD empêche la diffusion de poussières et de particules dangereuses dans l'air pendant l'inspection, l'entretien et la rénovation pour des raisons de décontamination ou de contrôle des infections.



### CARACTÉRISTIQUES

- 1 **EXCLUSIF** Ventilateur HEPA à batterie avec plus de 16 heures d'autonomie
- 2 **EXCLUSIF** Poteaux à cliquets avec loquets en acier robuste
- 3 Structure en vinyle auto-extinguible avec section du haut en vinyle transparent
- 4 Ouvertures de 25'' de largeur au sommet permettant de passer des tuyaux ou conduits
- 5 Conforme ICRA level I-IV (Infection Control Risk Assessment / Control Cube Method)

### HEPANOMAD (MVH-01)

Le HepaZone HD comprend un ventilateur HEPA à batterie intégrée avec une capacité de 300 PCM (145L/s).

Le HepaNomad inclut un filtre HEPA et un préfiltre, et est alimenté par batterie. Un indicateur de batterie intégré indique le niveau de charge. Comme alternative, il est aussi équipé d'un cordon d'alimentation de grade médical permettant de le brancher à une prise murale 120V.

### NUMÉRO DE MODÈLE

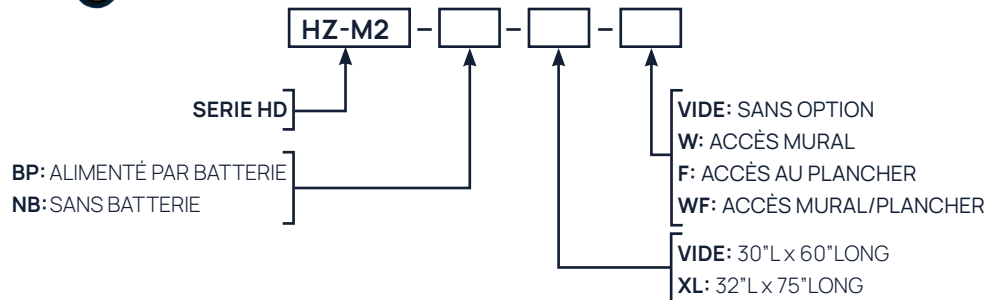

# HEPAZONE HD

HEPAZONE HD  
ENCEINTE DE CONFINEMENT MOBILE À BATTERIE



## AUTRES CARACTÉRISTIQUES

- Cabine en aluminium
- Tablettes amovibles (2)
- Drain de plancher pour faciliter le nettoyage
- Roulettes pivotantes verrouillables
- Finition antidérapante au sol

## MATÉRIAUX :

- Structure: Aluminium et acier peint
- Fenêtres: Vinyle transparent

## DIMENSIONS

HEPAZONE HD	HEPAZONE HD-XL
30" (76cm) LARGEUR	32" (81cm) LARGEUR
60" (152cm) LONGUEUR	75" (190cm) LONGUEUR
80 à 124" (198 à 315cm) H	80 à 124" (198 à 315cm) H

## ACCESSOIRES

- **KIT D'EXTENSION DE 48"**  
SKU: HZ-07 (30" L x 60" L)  
SKU: HZ-07XL (32" L x 75" L)
- **HOUSSE DE PROTECTION**  
SKU: HZ-08 (30" l x 60" L)  
SKU: HZ-08XL (32" l x 75" L)
- **SAC À OUTILS**  
SKU: HZ-12
- **ADAPTATEUR DE TUILES**  
SKU: HZTA-6060 (60" L x 60" L)  
SKU: HZTA-7575 (75" L x 75" L)
- **SUPPORT DE RANGEMENT POUR TAPIS ANTI-POUSSIÈRE 24" X36"**  
SKU: HZ-SR

## OPTIONS

- **VENTILATEUR HEPA ALIMENTÉ PAR BATTERIE**  
SKU: HZ-01T -  BP -  \*\*
- **VENTILATEUR HEPA SANS BATTERIE**  
SKU: HZ-01T -  NB -  \*\*
- **ACCÈS MURAL**  
SKU: HZ-01T -  W -  \*\*
- **OUVERTURE AU PLANCHER**  
SKU: HZ-01T -  F -  \*\*

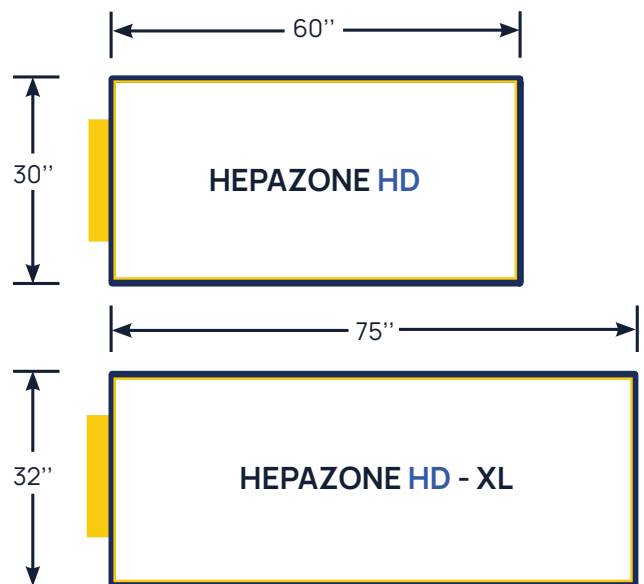



# ACCESSOIRES

## KIT D'EXTENSION 48"

SKU: HZ-07 (30" L x 60" LONG)  
SKU: HZ-07XL (32" L x 75" LONG)



Kit d'extension de 4' pour rejoindre les plafonds de plus de 10'

## SAC À OUTILS

SKU: HZ-12



Sac à outils avec crochets. S'installe sur le bord du cadre supérieur

## HOUSSE DE PROTECTION

SKU: HZ-08 (30" L x 60" LONG)  
SKU: HZ-08XL (32" L x 75" LONG)



Housse de protection pour garder votre HepaZone propre lors de l'entreposage

## STICKY RACK

SKU: HZ-SR



StickyRack

Tablette sous la base pour tapis anti-poussière 24"x36"

## ADAPTATEUR DE TUILLES

SKU: HZTA-6060 (60" L x 60" L x 30.4"H)  
SKU: HZTA-7575 (75" L x 75" L x 30.4"H)

Tile adapter



Adaptateur 60"x 60"x 30.4"H pour tuiles de plafonds surdimensionnées

## MANOMÈTRE

SKU: HZ-24



Manomètre différentiel avec attache pour enceintes de travail HepaZone



# COMPARER LES MODÈLES



	HEPAZONE NF	HEPAZONE SW	HEPAZONE HD
<b>Dimensions standard (pouces)</b> Dimensions Max. (avec kit d'extension) Dimensions Min.	30(L) X 60(L) X 120(H) (168) 30(L) X 60(L) X 78(H)	30(L) X 60(L) X 120(H) (168) 30(L) X 60(L) X 78(H)	30(L) X 60(L) X 130(H) (178) 30(L) X 60(L) X 80(H)
<b>Dimensions XL (pouces)</b> Dimensions Max. (avec kit d'extension) Dimensions Min.	32(L) X 75(L) X 120(H) (168) 32(L) X 75(L) X 78(H)	32(L) X 75(L) X 120(H) (168) 32(L) X 75(L) X 78(H)	32(L) X 75(L) X 130(H) (178) 32(L) X 75(L) X 80(H)
<b>Cabine</b>	Vinyle	Vinyle	Aluminium/Vinyle
<b>Ventilateur HEPA 99.99%</b>	✗	✓	✓
<b>Plus de 16 heures d'autonomie</b>	✗	✓	✓
<b>Adaptateur universel pour machine à pression négative</b>	✓	✗	✗
<b>Roues pivotantes blocables de 5"</b>	✓	✓	✓
<b>Ouverture pleine au plafond</b>	✓	✓	✓
<b>Accès mural</b>	✓	✓	Option
<b>Rebords pour rejoindre le mur</b>	✓	✓	Option
<b>Plancher avec fini anti-dérapant</b>	✓	✓	✓
<b>Panneau d'accès pour objets longs</b>	✓	✓	✓
<b>Tablettes (2)</b>	✗	✗	✓
<b>Kit d'extension de 48"</b>	Option	Option	Option
<b>Housse de protection</b>	Option	Option	Option
<b>Sac à outils</b>	Option	Option	Option
<b>Adaptateur de tuile (60"x 60")</b>	Option	Option	Option
<b>Support de rangement pour tapis anti-poussière</b>	Option	Option	Option